

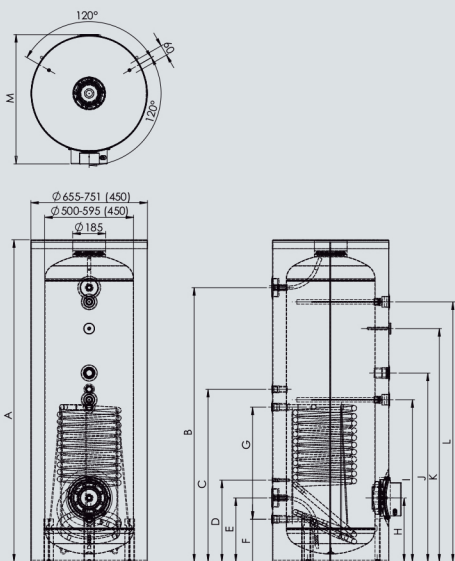

/ INTERACUMULADOR VERTICAL DE SUELO MONO SERPENTÍN APLICABLE A INSTALACIONES DE ENERGÍA SOLAR TÉRMICA Y CALDERAS A GAS

- Caldera en acero vitrificado en titanio a 850°C
- Baja dispersión térmica gracias a un gran grosor de aislamiento de poliuretano
- Doble ánodo de magnesio anti-corrosión
- Máxima flexibilidad de instalación con conexiones a 45° y 180°
- Amplia pletina de inspección frontal
- Vainas superior e inferior para la colocación de sondas
- Resistencia eléctrica opcional
- Pies regulables para nivelación
- Elegante carenado blanco



LEYENDA

- 1 - Salida agua caliente Ø 1" M
- 2 - Entrada agua fría Ø 1" H
- 3 - Retorno serpentín solar Ø 1" H
- 4 - Envío serpentín solar Ø 1" H
- 7 - Pletina lateral Ø 110 mm
- 8 - Racor conexión resistencia eléctrica 1 1/2"
- 9 - Ánodo de magnesio superior
- 10 - Vaina para sonda superior
- 11 - Ánodo de magnesio lateral
- 12 - Vaina para sonda lateral
- 13 - Cubre pletina lateral
- 14 - Cubre pletina superior
- 15 - Toma recirculación

DATOS TÉCNICOS

		BC1S 200 EU	BC1S 300 EU	BC1S 450 EU
Capacidad	l	197	295	454
Superficie del serpentín inferior	m ²	0,8	1,3	2
Potencia	kW	31	36	43
Caudal con ΔT=35 °C (primario con 1m ³ /h a 80°C)	l/h	610	664	794
Caudal con ΔT=45 °C (primario con 1m ³ /h a 80°C)	l/h	667	774	925
Pérdidas de carga de serpentín	mbar	9	10,4	13
Presión máxima ejercicio	bar	10	10	10
Dispersión térmica/día	W	61	70	81
Temperatura máx. ejercicio	°C	90	90	90
Peso neto	kg	69	94	116

DIMENSIONES

		BC1S 200 EU	BC1S 300 EU	BC1S 450 EU
A	mm	1.289	1.811	1.937
B	mm	1.020	1.542	1.646
C	mm	780	970	1.130
D	mm	460	460	460
E	mm	360	360	360
F	mm	240	240	240
G	mm	430	630	790
H	mm	360	360	350
I	mm	720	912	1081
J	mm	870	1.062	1.200
K	mm	1.020	1.312	1.400
L	mm		1.462	1.580
M	mm	726	726	824

BC1S		200	300	450
	Clase Erp	ErP	B	B
	Código	3070470	3070526	3070531